

KANALHALTER

Typ 1140

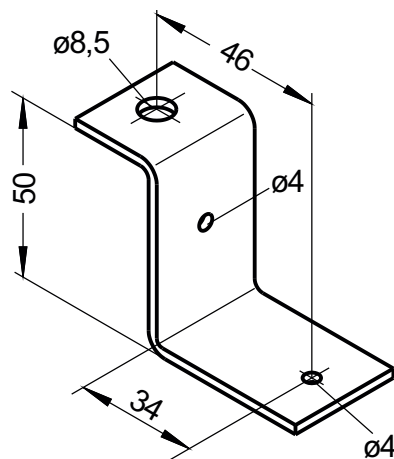

Anwendungsbeispiel

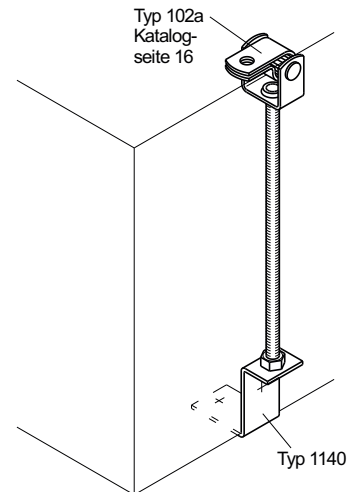

Alle Maße in mm

Artikel	Artikelnummer
1140	30004740

Beschreibung

Befestigungselement zur Halterung von Rechtecklüftungskanälen für Gewindestabanbindung M8. Der dipa Kanalhalter 1140 ergibt in Verbindung mit dem dipa Dämmteil 102 a eine Körperschalldämmende Befestigungseinheit (siehe Technische Daten Typ 102 a).

Lieferform

verzinkt, mit 8,5 mm Bohrung

Kombinationsmöglichkeiten mit Typ

102 a

Bevorzugter Anwendungsbereich

Luft- und Klimatechnik

Auch in
rostfreiem Edelstahl
lieferbar